

ボールドライブNC円テーブル

DREAM NAVIGATOR
SINCE 1909

TSUDA  KOMA

RBS シリーズ

RBS-160・250・320

新製品

Tsudakoma Ball Drive



Smart Stream

1 サイクルタイム短縮

ハイスピード 従来品の2倍
ノークランプ加工

2 省力

鋼球のころがりによる
高効率な動力伝達

3 ノーバックラッシ

ガタのない高精度加工を実現

4 高剛性



強力クランプによる
安定した位置決加工

5 メンテナンスフリー

経年劣化が極小、初期精度を長期維持

津田駒工業株式会社

ボールドライブNC円テーブル RBSシリーズ

仕様		RBS-160	RBS-250	RBS-320	
スピンドル直径	mm	φ100	φ140	φ180	
テーブル直径 (オプション)	mm	φ160 or 200	φ250	φ320	
センターハイト	mm	160	210	255	
センター穴	口元 mm	φ55	φ80	φ115	
	貫通 mm	φ40	φ50	φ85	
サーボモータ (FANUCの場合)		αiS4	αiS8	αiS12	
製品質量	kg	60	100	200	
総減速比		1/36	1/36	1/36	
割出精度(累積)	秒	15	15	15	
再現精度	秒	4	4	4	
クランプ方式		空圧	空圧	空圧	
クランプトルク /空圧0.49MPa 投入時	N·m	250	600	1,000	
テーブル最高回転数 /モータ3,000min ⁻¹ 時	min ⁻¹	83.3	83.3	83.3	
積載質量	タテ置き時 (): テールストック使用時	 kg	100 (200)	125 (250)	175 (350)
	ヨコ置き時	 kg	200	250	350

寸法図

単位:mm

RBS-160

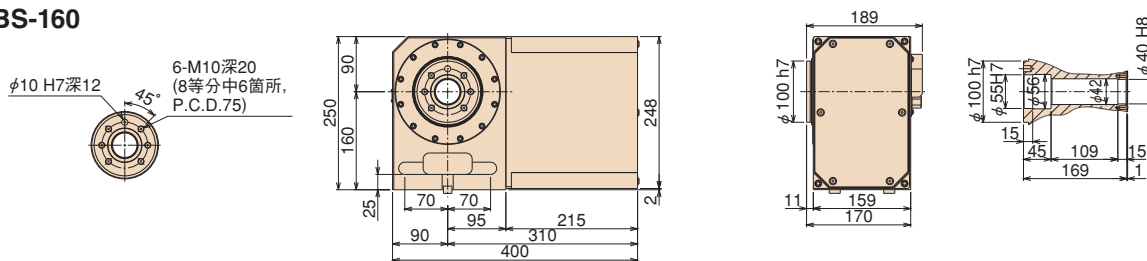

RBS-250

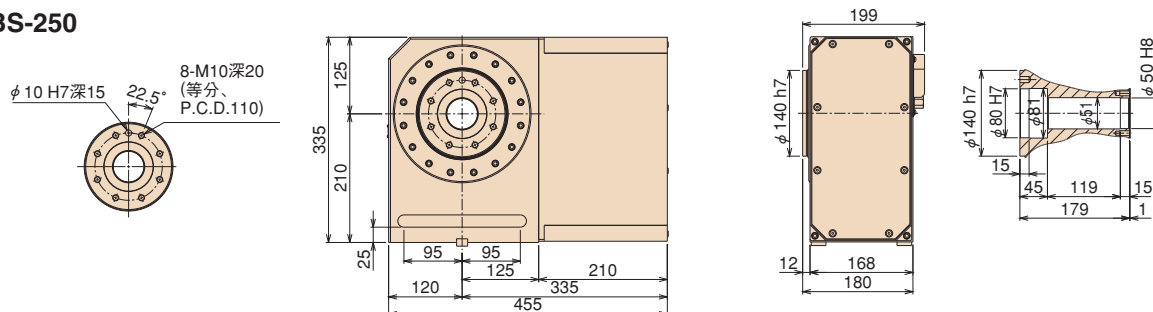

RBS-320

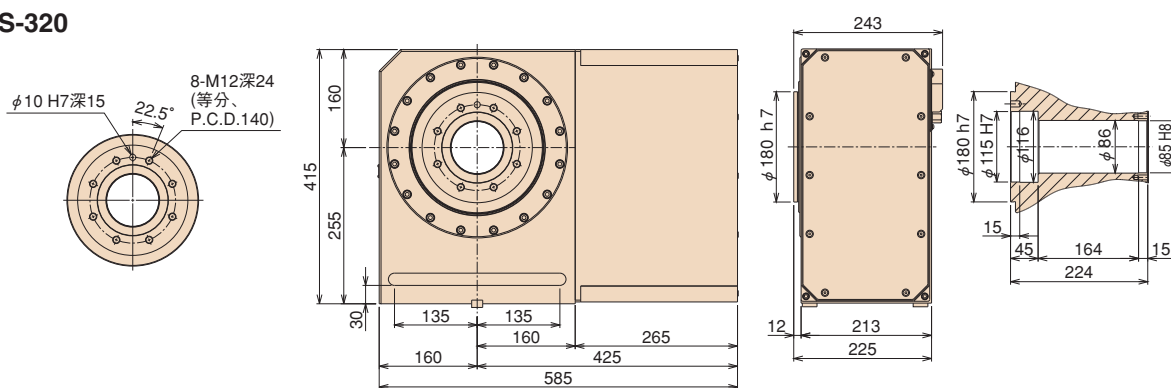

津田駒工業株式会社

野々市工場 〒921-8529 石川県野々市市栗田5丁目100番地
 TEL(076)294-5111 FAX(076)294-5157
<http://www.tsudakoma.co.jp> E-mail:ksales@tsudakoma.co.jp

北信越地区セールス直通 TEL(076)294-5166 FAX(076)294-5157 福岡営業所 〒812-0017 福岡市博多区美野島4-5-6 王子不動産ビル1F
 東部地区セールス直通 TEL(076)294-5177 FAX(076)294-5157 TEL(092)432-6622(代) FAX(092)432-6633
 中部地区セールス直通 TEL(076)294-5188 FAX(076)294-5157 中部サービスセンター 〒462-0064 名古屋市長区大我麻町140番地
 西部地区セールス直通 TEL(076)294-5199 FAX(076)294-5157 TEL(052)909-5887(代) FAX(052)901-0588
 サービス TEL(076)294-5131 FAX(076)294-5156 TEL(076)294-5131 FAX(076)294-5156

 このカタログは、環境にやさしい「水なし印刷」
 「植物油インキ」で作成しています。

WJ37-15A
 2015-10