

スタンダードタイプ

RBS RBS-160・250・320







最新テクノロジーのツダコマボールドライブシステムを採用。
ウォームギヤ比2倍の高速割出とノーバックラッシにより
高い生産性と高品位加工が可能になりました。



RBS-160

単位：mm

仕様

		RBS-160	RBS-250	RBS-320
使用勝手	R	○	○	○
	L	○	○	○
スピンドル直径		φ100	φ140	φ180
テーブル直径*1		φ160 or φ200 (オプション)	φ250 (オプション)	φ320 (オプション)
センターハイト		160	210	255
センター穴	口元	φ55H7×45	φ80H7×45	φ115H7×45
	貫通	φ40	φ50	φ85
テーブルTスロット幅*1		12H8	12H8	14H8
ガイドブロック幅		14h7	18h7	18h7
サーボモーター (FANUCの場合)		αiS4	αiS8	αiS12
モーター軸換算イナーシャ ×10 ⁻³ kg・m ²		0.19	0.42	2.24
製品質量	kg	60	110	210
総減速比		1/36	1/36	1/36
テーブル最高回転数	min ⁻¹ (モーター3,000min ⁻¹ 時)	83.3	83.3	83.3
割出精度(累積)	秒	15	15	15
クランプ方式		空圧	空圧	空圧
クランプトルク /空圧0.49MPa投入時	N・m	250 (500)*2	600 (1,000)*2	1,000 (1,500)*2
積載質量	タテ置き時  kg	100 (200)	125 (250)	175 (350)
	() : テールストップ使用時 ヨコ置き時  kg	200	250	350
許容負荷 (テーブルクランプ時)	F  N	10,800	14,400	24,800
	F×L  N・m	250 (500)*2	600 (1,000)*2	1,000 (1,500)*2
	F×L  N・m	780	1,900	4,700
許容 ワーキナーシャ	$J = \frac{W \cdot D^2}{8}$  kg・m ²	0.64	1.95	4.48

☞ 他メーカーサーボモーター **P.66** ☞ フェイスプレートや治具を主軸に取付ける場合の注意事項 **P.76**

* 1 テーブルTスロット幅の公差は、十文字の基準溝4本に適用。☞ 寸法図 **P.60**

* 2 高クランプトルク仕様。

CE対応機種

寸法図

単位:mm

RBS-160

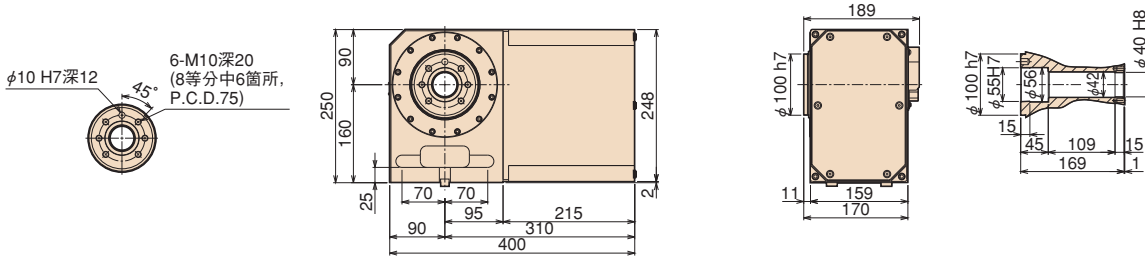

RBS-250

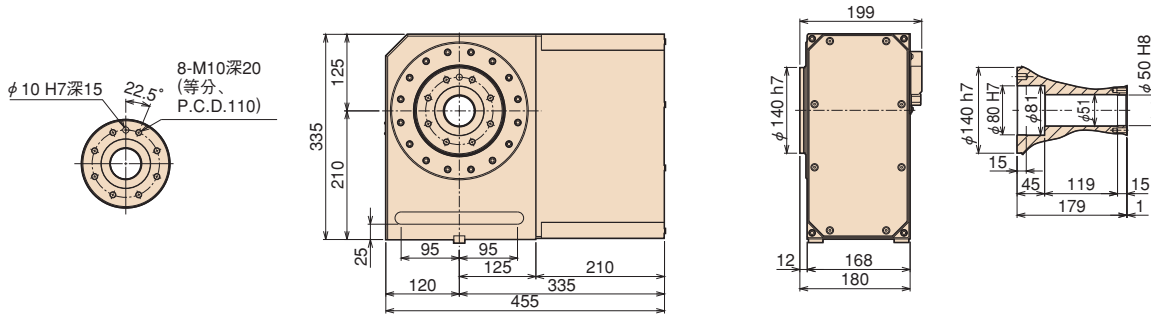

RBS-320

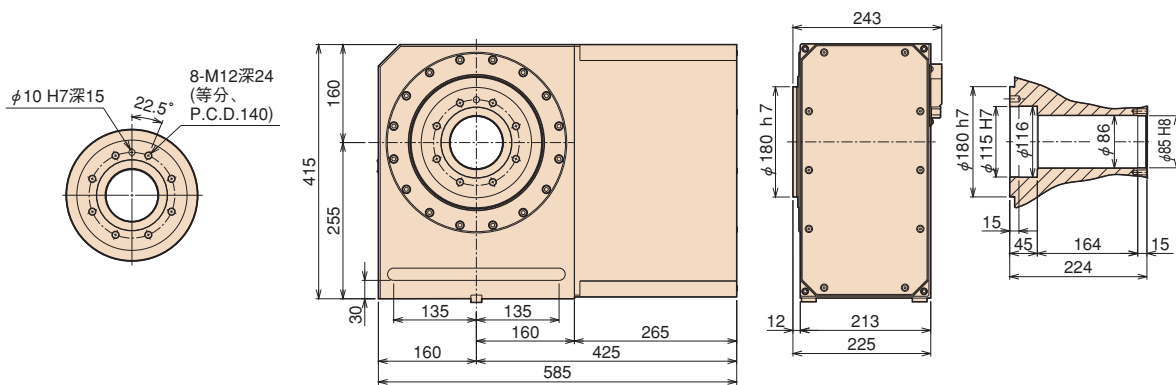

RBS

TBS

RWE/RWA
RN

RWA-B
RNCV-B

RNCM

RWB

RWB-K
RNCK

RCH
RNC

RCV

マルチスピンドル
RWM

TWA/TN

TWB
TTNC

THNC

マルチスピンドル
TWM

RDS

RTV
RTT

RCB

1軸NC
コントローラー

アクセサリ

オプション
仕様

資料

注) 上記外観寸法はFANUC仕様です。他メーカーモーター仕様の場合、寸法が大きくなる場合があります。

クランピングブロック、ボルト

単位:mm

	使用数	適用T溝ピッチ	適用T溝幅	A	B	C	D	E	F	G	H	I	J	K	L	M
RBS-160	2	—	14	—	—	—	—	—	—	—	17	8	60	—	23	12
RBS-250	4	40~120	18	25	12	80	12	33	35	22	21	11	65	40	28	16
RBS-320	4	55~147	18	30	15	90	16	31	43	25	21	11	70	46	28	16

注) 1. 上記適用T溝ピッチ以外のピッチを持つ機械に取付けの場合、クランピングブロック、ボルトは市販品をご利用になるか、当社特注品(オプション)をご利用ください。

タイプI

