



ブラザー CNCタッピングセンター 専用

新製品

メカ増力マシンバイス **Vis**



ドリル・タッピングマシンでのアルミ部品加工に
マシンのテーブル幅をフルに活用でき、対応ワークがさらに広がります。
これは便利です!

ブラザー工業社製タッピングセンターにジャストフィット

TC-S2A/TC-S2C ▶ Vis-1016
TC-22B ▶ Vis-1022

平口金採用 大きな口金開き

口金幅 100mm
口金開き Vis-1016 164mm
Vis-1022 224mm

ツダコマならではの、圧倒的高剛性・高精度

メカ増力機構搭載

- メカ増力と手締めめの切り替えが、
工具なしでワンタッチ
- 締め付け力 1t(1ノッチ) 2t(2ノッチ)

メカ増力

20KN (2t)



アジャストリング2ノッチ目

10KN (1t)



アジャストリング1ノッチ目

手締め

7KN (0.7t) 以下



アジャストリング手前側

搭載レイアウト

TC-S2A Vis-1016

() 寸法はTC-S2A-Oを示します。

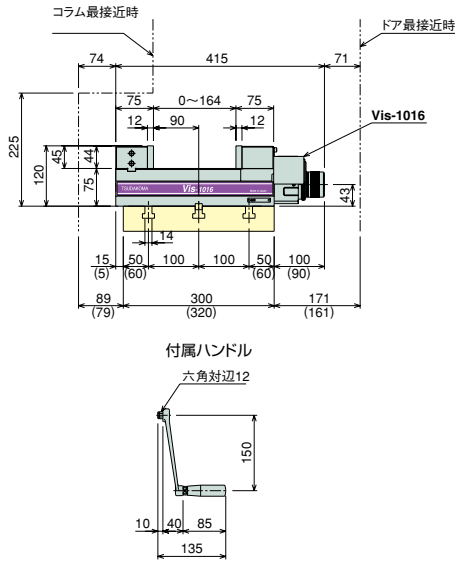

TC-S2C Vis-1016

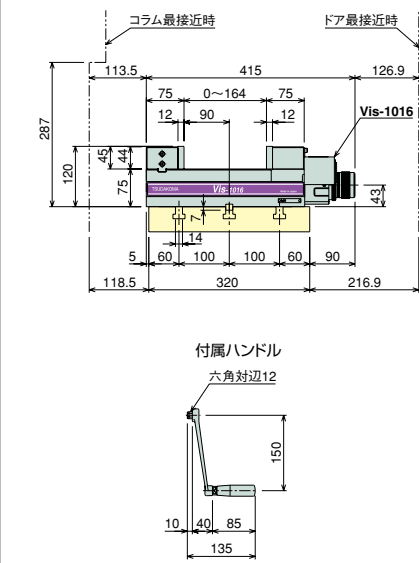

TC-22B Vis-1022

() 寸法はTC-22B-Oを示します。

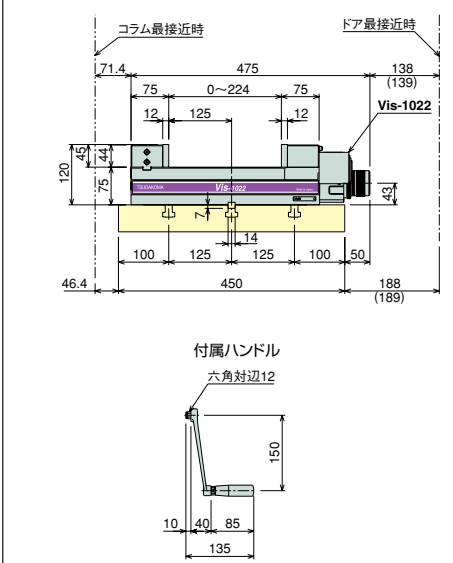

寸法図

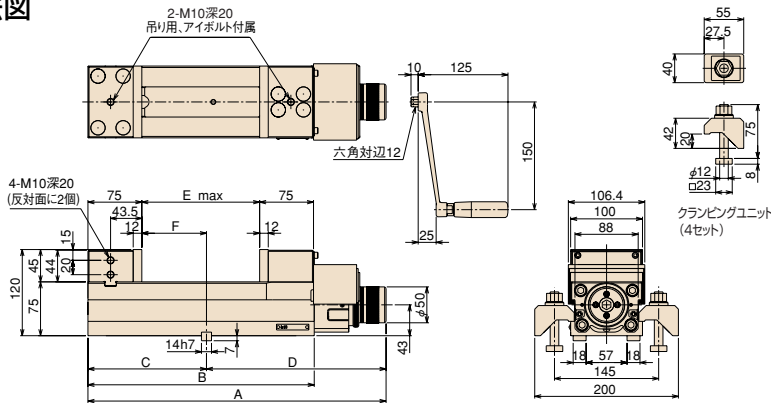

	A	B	C	D	E	F
Vis-1016	415	315	165	250	164	90
Vis-1022	475	375	200	275	224	125

仕様

	Vis-1016	Vis-1022
口金幅	100	100
口金高さ	45	45
口金開き (MAX開き)	164	224
本体総長さ	415	475
ワーク取付面高さ	75	75
ガイドブロック幅	14h7	14h7
最大締付力 KN	20 (2t)	20 (2t)
製品質量 kg	20	22

単位: mm

精度規格

番号	検査項目	単位: mm	許容値
1	本体底面と移動口金滑り面との平行度	100について	0.010
2	口金の両くわえ面間の平行度	100について	0.020
3	固定口金のくわえ面と移動口金滑り面との直角度 (直角より小のこと)	100について	0.020
4	本体底面のガイドブロックと固定口金くわえ面との平行度	100について	0.015
5	締付けたテストブロック上面とフレーム底面との平行度	100について	0.015
6	締付けた時のテストブロック上面の浮き上り (変位量)	—	0.015

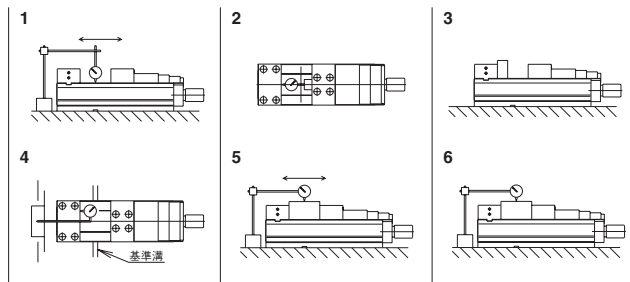

オプション

エキステンションバー (延長継手)



ワークストッパー

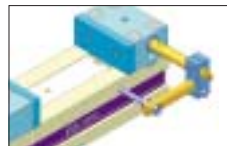

セットプレート (2台共締め用)

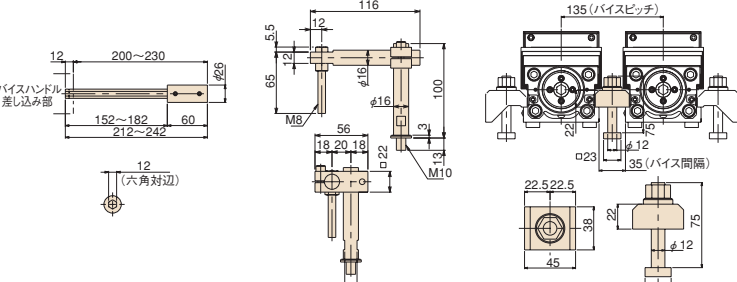

津田駒工業株式会社・工機販売部

〒921-8529 石川県石川郡野々市町粟田5丁目100番地
 TEL (076) 294-5111(代) FAX (076) 294-5157
 http://www.tsudakoma.co.jp
 E-mail: ksales@tsudakoma.co.jp

東部地区セールス直通 TEL (076) 294-5177 FAX (076) 294-5157
 中部地区セールス直通 TEL (076) 294-5188 FAX (076) 294-5157
 西部地区セールス直通 TEL (076) 294-5199 FAX (076) 294-5157
 浜松営業所 TEL (053) 458-3177 FAX (053) 458-3178
 福岡営業所 TEL (092) 574-8057 FAX (092) 571-7575

(注) このカタログに掲載した図面・データ・写真などは必要に応じて改良・変更する事がありますので、あらかじめご了承ください。
 ・CNCタッピングセンターの掲載写真の使用は、ブラザー工業(株) 殿の許可を得ています。
 また、マシンバイスは津田駒工業(株) の責任において製作しています。