

マシンバイス

VG 100・125・150・175・200



多彩な機種で金型から一般部品加工まで幅広く対応する
使いやすさを極めたスタンダードモデル

■ ベストセラー、販売実績No.1

■ フライス盤の必需品

■ エコノミータイプ



VG-175

■ 豊富なサイズバリエーションで選択自由

VG-100



VG-125



VG-150



VG-175



VG-200



標準装備

- ハンドル(1本/ストレート)
- クランピングボルト、ナット、ワッシャー(2セット)
- ガイドブロック(2個/本体に取付け)

オプション

- ワークストッパー ※VG-100は取付けできません。
- L型ハンドル ※VG-100は取付けできません。

仕様

単位：mm

寸法図No.	VG-100	VG-125	VG-150	VG-175	VG-200	
口金幅	P	100	125	150	175	200
口金高さ	O	35	40	45	50	55
口金最大開き	Q	60	85	110	135	160
ワーク取付け面(摺動面)高さ	N	43	65	70	72	75
本体総長さ	J	295	376	489	570	643
ガイドブロック幅	R	14h7	14h7	16h7	16h7	20h7
製品質量	kg	8	17	29	42	58

寸法図

単位：mm

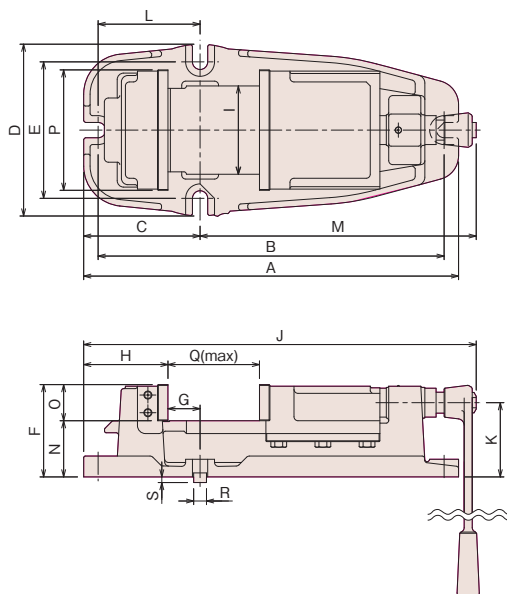

■ハンドル・口金・クランピングボルト

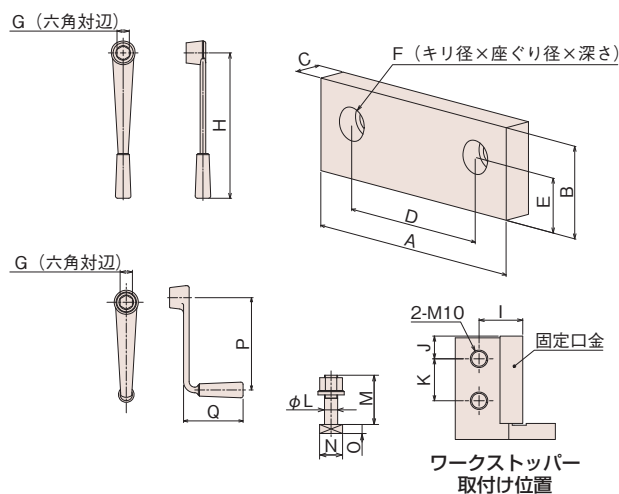

	A	B	C	D	E	F	G	H	I	J
VG-100	282	258	88	146	126	78	22	66	74	295
VG-125	358	332	111	184	150	105	30	81	92	376
VG-150	467	431	145	214	170	115	40	105	110	489
VG-175	545	509	173	244	190	122	49	124	130	570
VG-200	614	574	186	274	220	130	55	131	150	643
	K	L	M	N	O	P	Q	R	S	
VG-100	60.5	76	207	43	35	100	60	14	7	
VG-125	85	98	265	65	40	125	85	14	7	
VG-150	92.5	127	344	70	45	150	110	16	7	
VG-175	97	155	397	72	50	175	135	16	7	
VG-200	102	166	457	75	55	200	160	20	6	

	A	B	C	D	E	F	G	H	
VG-100	100	35	10	65	17.5	6.6×11×6.5	13	145	
VG-125	125	40	13	75	20	9×14×8.5	17	200	
VG-150	150	45	13	100	22.5	9×14×8.5	22	260	
VG-175	175	50	16	120	27	11×17.5×10.5	22	330	
VG-200	200	55	16	140	27.5	11×17.5×10.5	22	330	
	I	J	K	L	M	N	O	P	Q
VG-100	—	—	—	12	45	23	8	—	—
VG-125	25	30	—	12	50	23	8	115	95
VG-150	25	13	22	16	60	26	10	165	106
VG-175	30	13	24	16	60	26	10	235	111
VG-200	30	15	25	18	70	28	11	235	111

精度

単位：mm

番号	検査項目	許容値
1	本体底面と口金滑り面との平行度	100について 0.010
2	口金と口金滑り面との直角度(直角より小のこと)	100について 垂直 0.030
3	本体底面のガイドブロックと固定口金くわえ面との直角度	100について 0.015
4	本体底面のガイドブロックと固定口金くわえ面との平行度	100について 0.015
5	口金くわえ面間の平行度	100について 0.020

