

# 大型マシンバイス

# VB 300・3060・30120・30180

【高さのみ並列対応】

**VB-300** 口金開き400mmで小物から大物までフレキシブル対応  
使いやすさを追求した大型モデル

- 大型鋳物部品の  
クランプに最適
- 大は小を兼ねる  
広範なワークへの対応
- 5段階方式で  
スピーディな締付

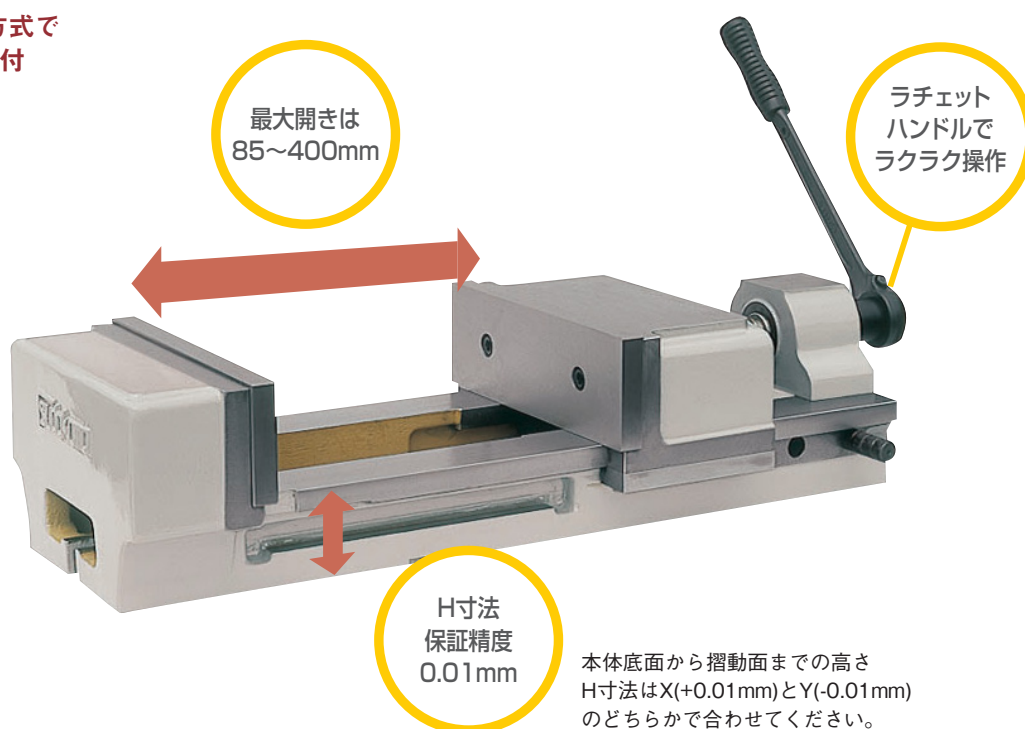

標準装備

- ハンドル(1本/ラチェット)
- クランピングユニット(4セット)
- クランピングボルト、ナット、ワッシャー(3セット)
- ポジションピン(1本)
- ガイドブロック(2個/本体に取付け)
- 吊りボルト(2個)

# 受注生産品 VBロングシリーズ

VB-3060・30120・30180

大型・門形MCでの複数台並列使用で、製缶もの、アルミの箱もの、長尺もの加工にも最適。

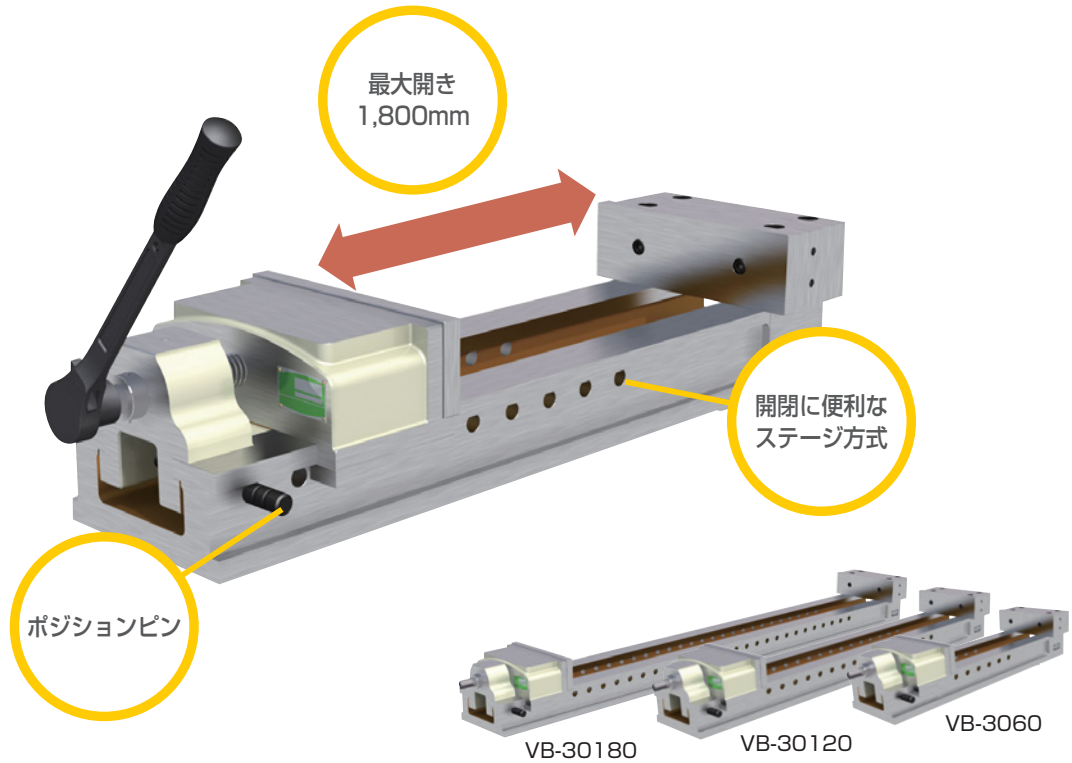

## 1 口金最大開き1,800mmまで対応

型式	口金最大開き
VB-300	400mm
VB-3060	600mm
VB-30120	1,200mm
VB-30180	1,800mm



VB-30180 広幅口金取付け例

■口金開きはご要望に応じ、製作いたします。

## 2 ポジションピン方式で、すばやい口金開閉

## 3 口金の工夫で、利用度拡大 特殊口金も承ります。

### 標準装備

- ハンドル(1本/ラチェット)
- ポジションピン(2本)
- クランピングユニット(\*)
- ガイドブロック(2個/本体に取付け)
- クランピングボルト、ナット、ワッシャー(\*)
- 吊りボルト(2個)

\*受注生産品のため、数量は仕様により異なります。

