

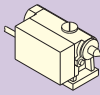

## テールストック

### NC円テーブル対応表

テールストック タイプ	手動	油圧	空圧
NC円テーブル 型 式			
RN-100	TL-110M	—	—
RWE/RWA/RWH-160 RWM-160	TL-135M	TLH-135	TLP-135M
RBS/RBH-160 RBM-160 RWE/RWA/RWH-200 RWA/RWH-250 RWB-250 RWM-200/250	TL-160M	TLH-160	TLP-160M
RBS/RBH-250 RWA/RWH-320 RWB-320 RWM-320	TL-210M	TLH-210	—
RBS/RBH-320 RWB-400	TL-255M	TLH-255	—
RWB-500	TL-310M	—	—
RWB-630	TL-400M	—	—
RCV-800	TL-530M	—	—

### 型式

TL    - 160M  
センターハイト

記号	タイプ
なし	手 動
H	油 圧
P	空 圧

### 使用例

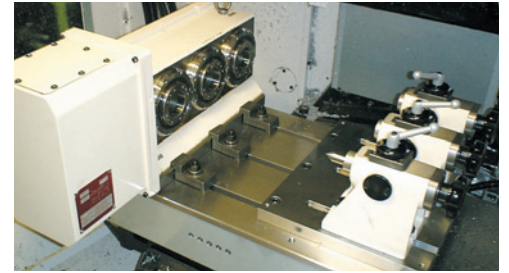

## 手動テールストック

### TL-110M,135M



写真はTL-135M

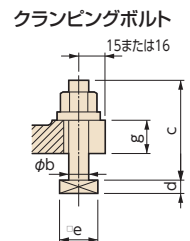
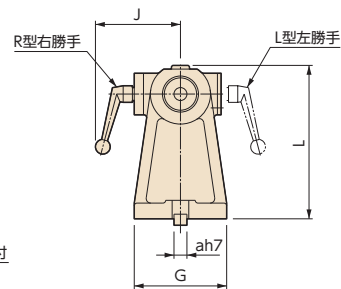
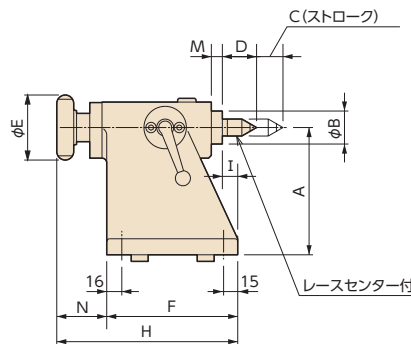

### TL-      M



写真はTL-160M

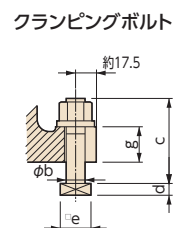
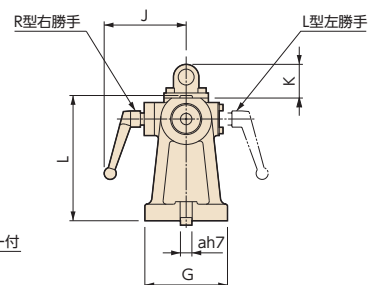
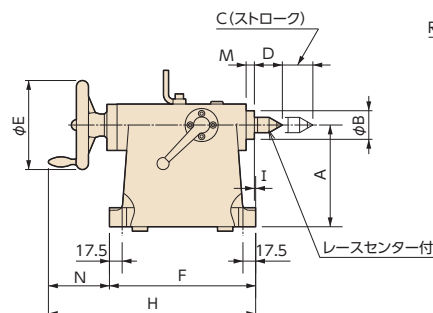

## 寸法

単位：mm

型式	モールステーパ	センター高さ A	センター径 B	ストローク C	レースセンター D	ハンドル径 E	ベース寸法 F×G	H	I	J	K	L	M	N	a	b	c	d	e	g	質量 kg
TL-110M	MT2	110	35	28	36	70	139×100	192	16	92	-	141	12	53	14	12	55	8	23	20	8
TL-135M	MT2	135	35	28	36	70	139×100	192	16	92	-	166	12	53	14	12	55	8	23	20	9
TL-160M	MT3	160	45	47	44	140	230×130	328	2	129	53	197	13	98	18	16	75	11	28	30	22
TL-190M	MT3	190	45	47	44	140	230×140	328	2	129	53	227	13	98	18	16	75	11	28	30	24
TL-210M	MT3	210	45	47	44	140	230×146	328	2	129	53	247	13	98	18	16	75	11	28	30	26
TL-235M	MT4	235	50	51	52.5	160	270×160	381	12	132	53	274	8	113	18	16	80	11	28	35	30
TL-255M	MT4	255	50	51	52.5	160	270×170	381	12	132	53	294	8	113	18	16	80	11	28	35	38
TL-310M	MT4	310	60	51	52.5	180	315×220	422	15.5	154	68	354	9.5	107	18	16	85	11	28	40	63
TL-400M	MT4	400	60	51	52.5	180	315×240	422	15.5	154	68	444	9.5	107	18	16	85	11	28	40	76
TL-530M	MT4	530	80	66	52.5	225	410×290	528	29	165	68	594	6	118	22	20	95	13	32	40	138



写真はTLP-135M

### ■ 空圧テールストック使用例

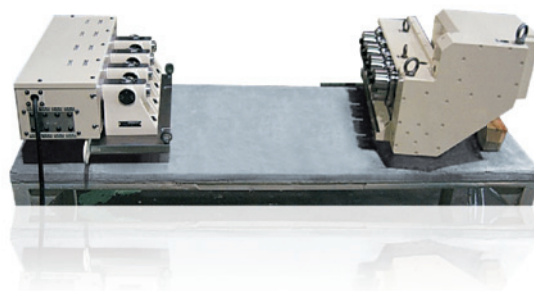

## 油圧テールストック

TLH-□□□

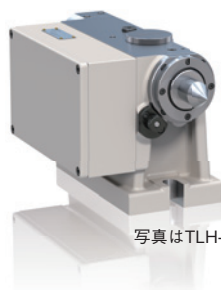

写真はTLH-160

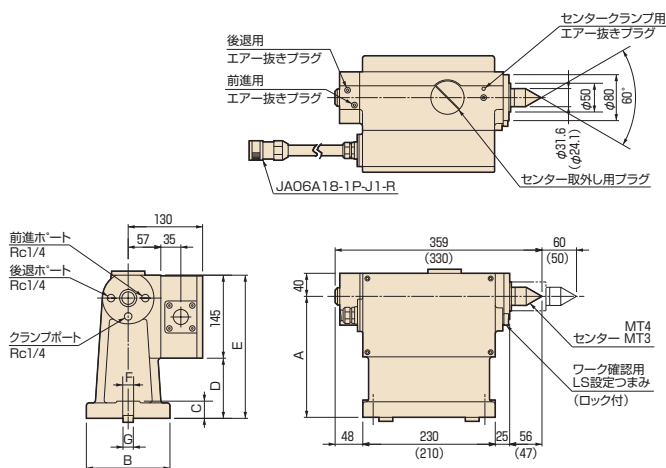

- 注) 1. ( )寸法はTLH-135の場合  
2. ご用命の際、ケーブルの長さをご指定ください。

## 寸法と仕様

単位：mm

型式	A	B	C	D	E	F	超硬センター	油圧 MPa	センター推力 N	センター把握力 N	質量 kg
TLH-135	135	110	25	30	175	19	MT3	1.5~6.8	1,670	2,450	28
TLH-160	160	130	30	55	200	19	MT4		2,352		33
TLH-210	210	146	30	105	250	19	MT4		2,352		36
TLH-255	255	170	35	150	295	19	MT4		2,352		40

\*センター推力及びセンター把握力は、油圧3.5MPa投入時の力を示します。

### クランピングボルト寸法

単位：mm

型式	G	a	b	d	e	f
TLH-135	14	23	12	42	60	8
	16	26	16	46	70	10
	18	28	16	46	70	11
TLH-160 TLH-210	14	23	12	47	65	8
	16	26	16	51	75	10
TLH-255	18	28	16	51	75	11
	16	26	16	56	75	10
	18	28	16	56	80	11
	20	32	18	60	90	11

RBS

RBH

RBM

TBS

RWE/RWA  
RN

RWH

RWA-B

RWB

RWB-K

RCB

RCH

RCV

マルチスピンドル  
RWM

TWA/TN

TWS

TWB

マルチスピンドル  
TWM

RDS

TDS  
TDB

1軸NC  
コントローラ

アクセサリ

オプション  
仕様

資料