

# TWS TWS-250·500









TWS-500L,U

单位: mm

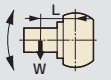
TWA系列旋转轴的回转直径加大型号,推荐加工大直径和轻量工件。  
搭载回转范围大的夹具或者加工大直径·轻量工件时,可选择较小尺寸的NC转台,实现整体加工设备的小型化。

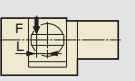
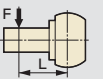
## 规格

|               |                    | TWS-250                             |                                                                                                       | TWS-500,U                              |                                        |        |
|---------------|--------------------|-------------------------------------|-------------------------------------------------------------------------------------------------------|----------------------------------------|----------------------------------------|--------|
| RBS           | 马达位置               | R                                   | —                                                                                                     | ○                                      |                                        |        |
|               |                    | L                                   | —                                                                                                     | ○                                      |                                        |        |
| RBH           | 倾斜角度范围             | -17° ~ +107°                        |                                                                                                       | -30° ~ +110°                           |                                        |        |
| 多轴<br>RBM     | 主轴直径               | φ90h7                               |                                                                                                       | φ100h7                                 |                                        |        |
|               | 面板直径               | φ135 (选项)                           |                                                                                                       | φ160 or φ200 (选项)                      |                                        |        |
| TBS           | 0°时的主轴高度           | 210                                 |                                                                                                       | 355                                    |                                        |        |
| RWE/RWA<br>RN | 90°时的中心轴高度         | 150                                 |                                                                                                       | 295                                    |                                        |        |
| RWH           | 中心孔                | 前端孔径                                | φ55H7                                                                                                 |                                        | φ55H7                                  |        |
|               |                    | 贯通孔                                 | φ40                                                                                                   |                                        | φ40                                    |        |
| RWA-B         | 面板T型槽              | 12H8 (安装面板时)                        |                                                                                                       | 12H8 (安装面板时)                           |                                        |        |
| RWB           | 导块大小               | 14h7                                |                                                                                                       | 18h7                                   |                                        |        |
| RWB-K         | 旋转范围加大机型           | φ250                                |                                                                                                       | φ500                                   |                                        |        |
| RCB           | 伺服马达 (FANUC时)      | 回转轴                                 | αiS2                                                                                                  | 倾斜轴                                    | αiS2                                   |        |
|               |                    |                                     | αiF4                                                                                                  |                                        | αiF4                                   |        |
| RCH           | 马达轴换算惯量            | ×10 <sup>-3</sup> kg·m <sup>2</sup> | 0.11                                                                                                  | 0.14                                   | 0.35                                   |        |
| RCV           | 总减速比               |                                     | 1/60                                                                                                  | 1/120                                  | 1/60                                   |        |
| 多轴<br>RWM     | 最高转速               | min <sup>-1</sup>                   | 41.6<br>(马达为: 2,500min <sup>-1</sup> )                                                                | 16.6<br>(马达为: 2,000min <sup>-1</sup> ) | 50<br>(马达为: 3,000min <sup>-1</sup> )   |        |
|               |                    |                                     |                                                                                                       |                                        | 33.3<br>(马达为: 3,000min <sup>-1</sup> ) |        |
| TWA/TN        | 刹车方式               |                                     | 空压                                                                                                    | 空压                                     | 空压                                     |        |
| TWS           | 刹车扭矩<br>/空压0.49MPa | N·m                                 | 500                                                                                                   | 500                                    | 500                                    |        |
|               |                    |                                     |                                                                                                       |                                        | 1,000                                  |        |
| TWB           | 分度精度(累积)           | 秒                                   | 40                                                                                                    | —                                      | 30                                     |        |
|               |                    |                                     |                                                                                                       |                                        | —                                      |        |
| 多轴<br>TWM     | 倾斜轴分度精度(累积)        | 0° ~ +90° 間 秒                       | —                                                                                                     | 45                                     | —                                      |        |
|               |                    | -30° ~ +90° 間 秒                     | —                                                                                                     | —                                      | 60                                     |        |
| RDS           | 产品重量               | kg                                  | 95                                                                                                    |                                        | 280                                    |        |
| TDS<br>TDB    | 载重                 | 0° (水平时)                            |  kg                | 35                                     |                                        | 100    |
|               |                    | 0° ~ 90° (倾斜时)                      |  kg                | 20                                     |                                        | 70     |
| 附件            | 倾斜负载               | W×L                                 |  N·m               | 24                                     |                                        | 67     |
| 选项            | 容许负载<br>(刹车时)      | F                                   |  N                 | 3,920                                  |                                        | 10,800 |
|               |                    | F×L                                 |  N·m               | 200                                    |                                        | 500    |
|               |                    | F×L                                 |  N·m               | 500                                    |                                        | 1,000  |
| 资料            | 容许工件惯量             | $J = \frac{W \cdot D^2}{8}$         |  kg·m <sup>2</sup> | 0.08                                   |                                        | 0.32   |

### CE对应产品

- 资料 其他厂家的伺服马达 P.70 安装面板或夹具时的注意事项 P.81
- 五轴转台工件搭载范围 请先确认工件尺寸与回转直径的关系。 P.72
- 选项 高精度规格 P.66 拉钉规格 P.68 回转接头 P.68

# 外观尺寸图

单位：mm

## TWS-250

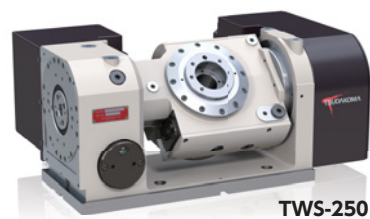
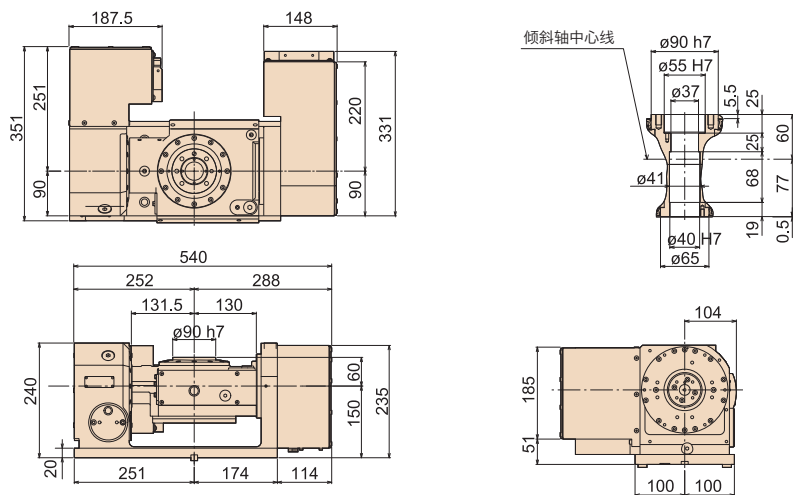

RBS

RBH

多轴  
RBM

TBS

RWE/RWA  
RN

RWH

RWA-B

RWB

RWB-K

RCB

RCH

RCV

多轴  
RWM

TWA/TN

**TWS**

TWB

多轴  
TWM

RDS

TDS  
TDB

单轴NC  
控制器

附件

选项

资料

## TWS-500L,U

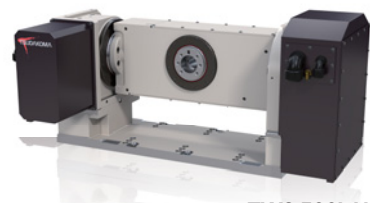
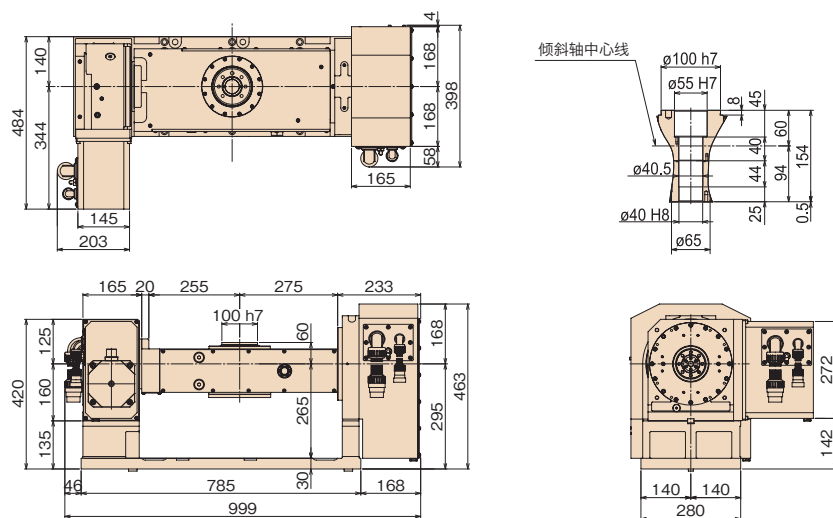

注) 上述外观尺寸为FANUC规格。其他厂家的伺服马达时, 尺寸有变化。